

Transpaleta TIJERA MOVIBLE



SL



PE

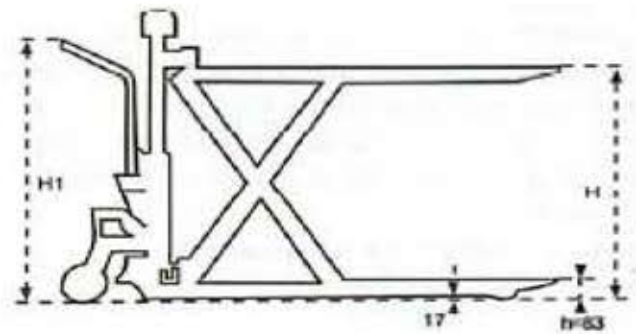
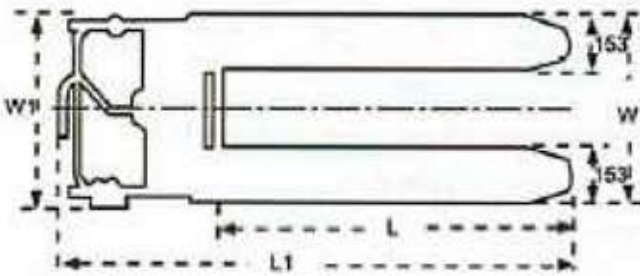

MODELO		SL100S	PE100S
Tipo		Manual	Eléctrico
Capacidad	Kg		1000
Centro de carga	mm		560
Elevación máxima	(H)		830
Elevación mínima	(h)		85
Largo horquillas	(L)		1115
Ancho horquillas	(W)		526
Ancho total	(W1)	687	550
Largo total	(L1)	1640	1770
Altura total	(H1)		1307
Rodillo delantero	mm		70x68
Rueda	mm		150x40
Manchadas para elevación máxima		75	—
Energía	KW	—	1.6
Batería	V	—	12
Ciclos de trabajo	S	—	80
Peso	kg	135	202

Los materiales y características están sujetos a modificaciones sin previo aviso. Datos válidos salvo error de imprenta